



# BONK

## INSTRUKCJA



Masz jakieś pytania? Napisz do nas, a my chętnie Ci pomożemy!

Wydawca i dystrybutor:

G3 Spółka z ograniczoną odpowiedzialnością Spółka komandytowa  
62-510 Konin, ul. Spółdzielców 18A, [www.g3poland.com](http://www.g3poland.com)



[www.facebook.com/G3Poland](https://www.facebook.com/G3Poland)

Wyprodukowano w Chinach.

Wydanie 1. Rok 2018.

Wersja 1.0

**COMPETO**  
[WWW.PLAYBONK.COM](http://WWW.PLAYBONK.COM)



© Oy Marektoy Ltd., Lönnrotinkatu 32 D 51, 00180 Helsinki, Finland, [www.competo.fi](http://www.competo.fi)

## ZAWARTOŚĆ



1 plansza



4 zjeżdżalnie



12 metalowych kulek



1 drewniana kulka



2 znaczniki punktów

## WSTĘP

BONK to szybka gra o turlaniu i rykoszetowaniu, która zapewni godziny rozrywki. Serdecznie gratulujemy mądrej inwestycji, jaką był jej zakup.

Celem gry jest takie zrzucanie metalowych kulek ze zjeżdżalni, aby uderzały w drewnianą kulkę, a ta trafiła do bramki przeciwnika. BONK wymaga dobrego oka, wyczucia czasu i współpracy. Zwycięstwo mogą przekreślić najdrobniejsze błędy i bezrefleksyjne ruchy.

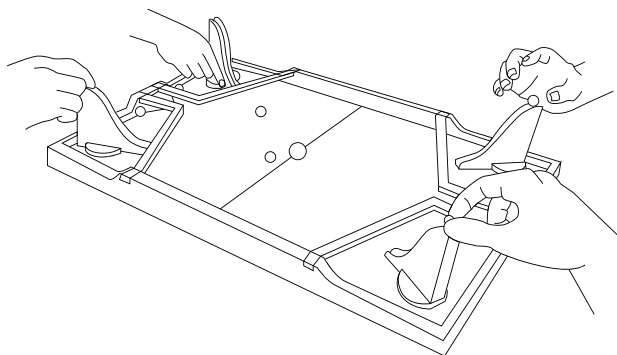

## PRZYGOTOWANIE

- 1 Planszę należy umieścić na równej powierzchni.
- 2 Zjeżdżalnie włożyć w otwory w odpowiednich miejscach w rogach planszy.
- 3 W każdym narożniku położyć po 3 metalowe kulki.
- 4 Drewnianą kulkę umieścić w punkcie startowym na środku planszy.
- 5 Znaczniki punktów umieszcza się na początku (od lewej strony) toru punktów każdej drużyny. Tory znajdują się nad bramkami.

## JAK GRAĆ

- 1** W BONK najlepiej gra się w 4 osoby (dwie drużyny po dwie osoby). Gracze siadają przy planszy tak, aby po jednej jej stronie znajdowała się jedna drużyna i żeby każdy kontrolował jedną zjeżdżalnię
- 2** Każdy mecz i każda runda rozpoczyna się od przybicia „piątki”. Gracze przybijają „piątkę” jednocześnie gracze siedzącemu po prawej i lewej stronie. Jeśli gracze chcą dodać nieco energii do początku rozgrywki, przy przybijaniu „piątki” wszyscy mogą krzyknąć BONK!
- 3** Gracze jednocześnie zrzucają metalowe kulki ze zjeżdżalni, celując w drewnianą kulkę tak, aby ta wpadła do bramki przeciwników.
- 4** Kiedy jedna z drużyn zdobędzie punkt, przesuwają się znacznik punktów na ich torze o jeden (zawsze od lewej strony do prawej), a drewnianą kulkę układa się w punkcie startowym na środku planszy. Kolejną rundę rozpoczyna się od przybicia „piątki”.
- 5** Gracze z jednej drużyny mogą przekazywać sobie metalowe kulki, nie mogą jednak przekazywać kulek przeciwnikom. Istnieje jeden wyjątek od tej zasady. Jeśli jedna drużyna nie ma już kulek, otrzymuje jedną kulkę od przeciwników, ale tylko jedną. Jest to tzw. srebrna kulka.
- 6** Drużyna, która pierwsza zdobędzie 5 punktów, wygrywa.

## WYJAŚNIENIA

- Podczas przybijania „piątek”, gracze nie mogą mieć nic w rękach. Nie powinni próbować ukrywać kulek w dłoniach, aby zdobyć przewagę nad przeciwnikami.
- Gracze mogą brać tylko te metalowe kulki, które są za barierą w ich rogu planszy. Można również podawać swoje kulki partnerowi lub przyjmować kulki od niego.
- Punkt uznaje się za zdobyty tylko wtedy, gdy drewniana kulka dotknie „noska” na końcu bramki przeciwników.

## ROZGRYWKA DWUOSOBOWA

Pojedynki są lepsze dla doświadczonych graczy. Zasady rozgrywki dwuosobowej są takie same jak wersji drużynowej, z tą różnicą, że jeden gracz kontroluje dwie zjeżdżalnie. Oczywiście, jeśli jest mu wygodniej, gracz może używać tylko jednej zjeżdżalni.

## ZASADA KULI ARMATNIEJ

To zwariowana zasada, która wprowadza jeszcze więcej chaosu, zwłaszcza w przypadku rozgrywki dwuosobowej. Grając według tej zasady punkty można zdobyć w dwóch przypadkach: tradycyjnie, kiedy drewniana kulka trafi do bramki przeciwnika, LUB kiedy wszystkie metalowe kulki znajdą się na przeciwnej połowie i gracz krzyknie „Kula armaaaatniaaaa!”. Po zdobyciu punktu kulą armatnią ponownie rozdaje się metalowe kulki – po trzy na każdy narożnik.

## PODSTAWOWA TAKTYKA

### Mistrzowskie wybiecie

Zdarza się, że drewniana kulka niebezpiecznie zbliży się do bramki gracza. Wtedy najlepszą reakcją jest mistrzowskie wybiecie: należy wycelować metalową kulką dokładnie obok drewnianej kulki. Ambitni gracze mogą również spróbować innej taktyki. Metalową kulkę należy skierować na „nosek” własnej bramki tak, aby się od niego odbiła i uderzyła w drewnianą kulkę. Oba manewry pokazano na rysunku poniżej. Trzeba pamiętać, że przeciwnicy będą jednocześnie próbować wykonać bezpośredni strzał i umieścić drewnianą kulkę w waszej bramce.

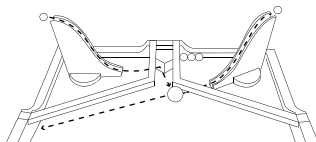

### Atak i obrona

Umiejętna gra w BONK wymaga ostrożnego balansowania między atakiem a obroną. Seria jak z broni maszynowej szybko pozbawi gracza wszystkich kulek! Jednak ostrożne precyzyjny strzał często pozwoli na skierowanie drewnianej kulki do bramki przeciwnika i jednocześnie przyturlanie się metalowej kulki z powrotem.

## DBAJ O MNIE

BONK to precyzyjny „instrument”. Prosimy nie narażać go na ekstremalne zmiany temperatury i pod żadnym pozorem go nie moczyć.